



Beskrivning

DFNC1U är ett cirkulärt brand/brandgasspjäll är till för att förhindra spridning av brand samt heta och kalla gaser i ventilationssystemet. Spjället är tillverkat i galvaniserat stål med Safe-anslutning med läckage klass C enligt EN1751.

Spjället är testat och klassificerat i enlighet med EN 1366-2 och EN 13501 med 300 Pa undertryck och CE-märkt i enlighet med EN 15650.

- Enkel och snabb installation.
- Lätt vikt.
- Inga tillbehör behövs.
- Inga lösa föremål.
- SAFE anslutning.

Produktkod		
Typ	DFNC	Cirkulärt brandspjäll
Klassificering	1	EI60S
Anslutning	U	Safe packning
Motortyp	B24 B230	Belimo motor BFL24T (24V) Belimo motor BFL230T (230V)
Dimension	XYZ	Nominell diameter (mm)

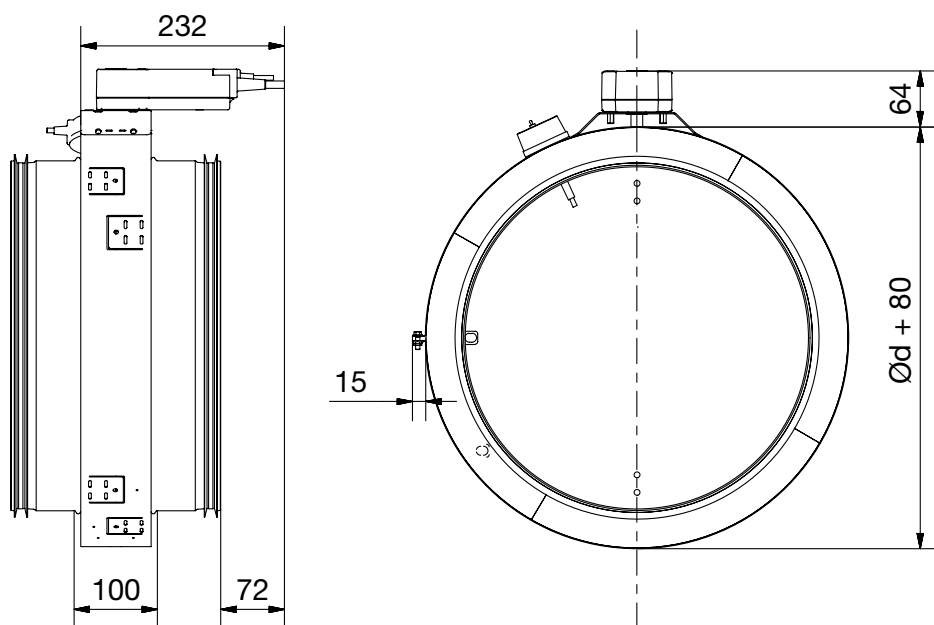

Art.nr.	Storlek
DFNC1U-100	Ø 100
DFNC1U-125	Ø 125
DFNC1U-160	Ø 160
DFNC1U-200	Ø 200
DFNC1U-250	Ø 250
DFNC1U-315	Ø 315
DFNC1U-400	Ø 400