



### Beskrivning

DWH25U är ett cirkulärt brandspjäll för kanalsystem som går genom brandsäkra väggar eller bjälklag. Med 25mm tjockt spjällblad för stängning, spjället är tillverkat i eldfast material.

Produktens täthet motsvarar klass C enligt standarden EN1751:2014 avsnitt C.3.

Spjället förhindrar att brand och rök sprids genom kanalsystemet. Det är testat och klassificerat i enlighet med EN 1366-2 och EN 13501-3 med 500 Pa undertryck, och CE-märkt i enlighet med EN 15650.

Produktkod		
Typ	DWH	Cirkulärt brandspjäll
Serie	25	Spjällbladens tjocklek 25mm
Motoriserat spjäll		
Motortyp	VSB	Belimo motor BFL24T (24V)
	DSB	Belimo motor BFL230T (230V)
	VSS	Siemens motor GRA 126 (24 V) (ej standard lagervara)
	DSS	Siemens motor GRA 326 (230V) (ej standard lagervara)
Dimension	XYZ	Nominell diameter (mm)

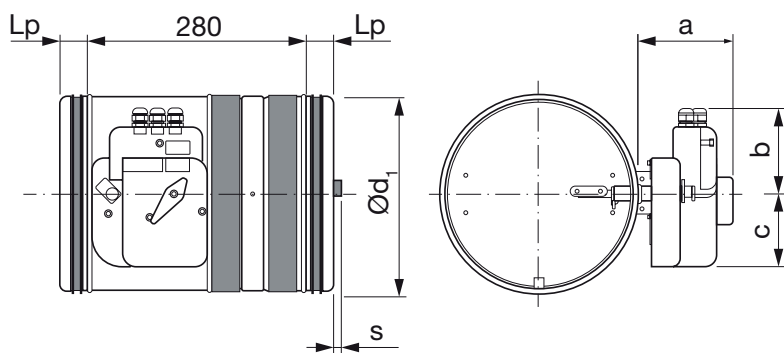

Art.nr.	Storlek	S mm	Lp mkm	Vikt kg
DWH25U-100	Ø 100	-	38	2,6
DWH25U-125	Ø 125	-	38	2,7
DWH25U-160	Ø 160	-	38	3
DWH25U-200	Ø 200	-	38	3,5
DWH25U-250	Ø 250	-	57	4,5
DWH25U-315	Ø 315	28	57	5,9

Motorer	a mm	b mm	c mm
WH25 VSB/DSB	93	44	65
WH25 VSS/DSS	97	50	65