

### Beskrivning

DWK45 är ett rektangulärt brandspjäll för luftkanalsystem som går genom brandsäkra väggar eller bjälklag. Med 40 mm tjockt spjällblad för stängning, tillverkat i eldfast material.

Produktens täthet motsvarar klass C enligt standarden EN1751:2014 avsnitt C.3.

Spjället förhindrar att brand och rök sprids genom kanalsystemet. Det är testat och klassificerat i enlighet med EN 1366-2 och EN 13501-3 med 500 Pa undertryck, och CE-märkt i enlighet med EN 15650.

Produktkod		
Typ	DWK	Rektangulärt brandspjäll
Serie	45	Spjällbladens tjocklek 45mm
Motoriserat spjäll		
Motortyp	VMB	Belimo motor BLF24T (24V)
	DMB	Belimo motor BLF230T (230V)
	VGB	Belimo motor BF24T (24V)
	DGB	Belimo motor BF230T (230V)
	VPS	Siemens motor GNA 126 (24V) (ej standard lagervara)
	DPS	Siemens motor GNA 326 (230V) (ej standard lagervara)
	VGS	Siemens motor GGA 126 (24V) Ø800 (ej standard lagervara)
	DGS	Siemens motor GGA 326 (230V) Ø800 (ej standard lagervara)
Bredd (a)	XYZ	Nominella mått (mm)
Höjd (b)	XYZ	Nominella mått (mm)

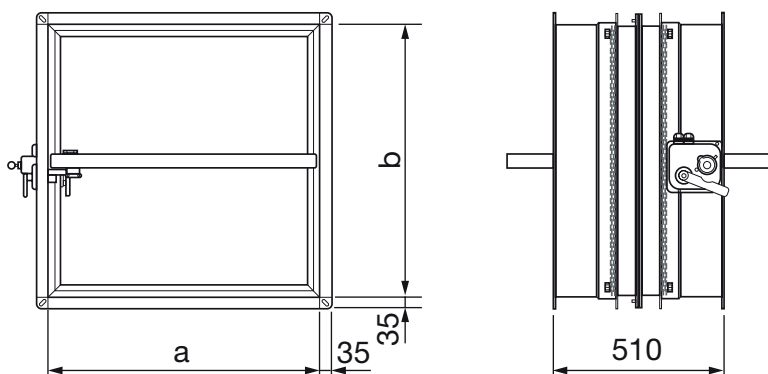

a nom	b nom
100	200
150	250
200	300
250	350
300	400
350	450
400	500
450	550
500	600
550	650
600	700
650	750
700	800
750	
800	
850	
900	
950	
1000	
1050	
1100	
1150	
1200	
1250	
1300	
1350	
1400	
1450	
1500	

Måttkombinationer av bas (a) och höjd (b) finns tillgängliga, med undantag av följande kombinationer: 200×700, 250×700, 200×750, 250×750, 300×750, 350×750, 200×800, 250×800, 300×800, 350×800.

Det går att använda två spjäll tillsammans för att öka kanalmåttet.

Motorer	c mm	d mm	e mm
WK45VGB/DGB	67	155	93
WK45VGB/DGB	74	92	164
WK45VPS/DPS	78	73	107
WK45VGS/DGS	74	177	78

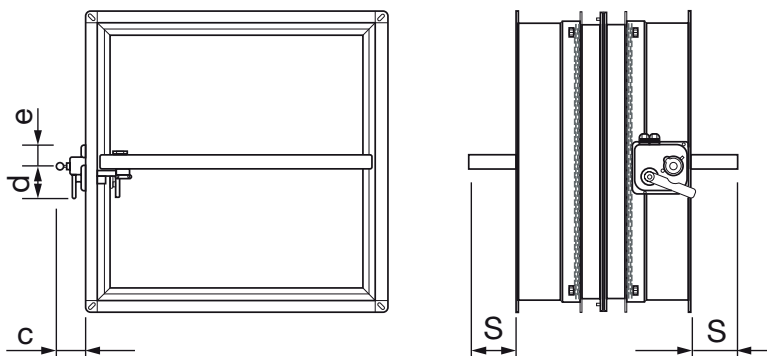

b nom	S (exponering för spjällblad) [mm]
200	-
250	-
300	-
350	-
400	-
450	-
500	-
550	9
600	34
650	59
700	84
750	109
800	134